

**studio**<sub>XPS</sub><sup>™</sup>

SPRIEVODCA INŠTALÁCIOU  
A NASTAVENÍM

**DELL**<sup>™</sup>

YOURS IS HERE



**studio** xps™

**SPRIEVODCA INŠTALÁCIOU  
A NASTAVENÍM**

Regulačný model: Typový rad D03M

Regulačný typ: D03M002

# Poznámky, varovania a výstrahy

 **POZNÁMKA:** POZNÁMKA uvádza dôležité informácie, ktoré umožňujú lepšie využitie počítača.

 **VAROVANIE:** VAROVANIE naznačuje, že existuje riziko poškodenia hardvéru alebo straty údajov a ponúka vám spôsob, ako sa tomuto problému vyhnúť.

 **VÝSTRAHA:** VÝSTRAHA označuje možné poškodenie majetku, osobné zranenie alebo smrť.

Ak ste zakúpili počítač Dell™ radu n, odkazy na operačné systémy Microsoft® Windows® uvedené v tomto dokumente sa na váš počítač nevzťahujú.

---

**Informácie v tejto príručke sa môžu zmeniť bez predchádzajúceho upozornenia.**

© 2010 Dell Inc. Všetky práva vyhradené.

Reprodukcia týchto materiálov akýmkoľvek spôsobom bez písomného súhlasu spoločnosti Dell Inc. je prísne zakázaná.

Obchodné známky použité v tomto texte: *Dell*, logo *DELL*, *YOURS IS HERE*, *Solution Station*, *Studio XPS*, a *DellConnect* sú ochrannými známkami spoločnosti Dell Inc.; *AMD*, *AMD Athlon* a *AMD Phenom* sú ochrannými známkami spoločnosti Advanced Micro Devices, Inc.; *Microsoft*, *Windows* a logo tlačidla štart systému *Windows* sú ochrannými známkami alebo registrovanými ochrannými známkami spoločnosti Microsoft Corporation v USA a/alebo iných krajinách; *Blu-ray Disc* je ochrannou známkou spoločnosti Blu-ray Disc Association; *Bluetooth* je registrovanou ochrannou známkou vo vlastníctve spoločnosti Bluetooth SIG, Inc. a spoločnosť Dell ju používa v rámci licencie.

Ostatné ochranné známky a obchodné názvy sa v tejto príručke môžu používať ako odkazy na spoločnosti, ktoré si uplatňujú nárok na tieto známky a názvy ich výrobkov. Spoločnosť Dell Inc. sa zrieka akéhokoľvek nároku na vlastníctvo iných, než vlastných ochranných známk a obchodných názvov.

# Obsah

<b>Nastavenie stolného počítača Studio XPS</b> . . . . .	<b>5</b>	Prvky na zadnej strane . . . . .	20
Dvíhanie vášho počítača . . . . .	6	Konektory zadného panela . . . . .	22
Skôr, než nainštalujete svoj počítač. . . . .	7	Prvky na hornej strane . . . . .	24
Pripojte obrazovku. . . . .	8	Softvérové funkcie. . . . .	26
Pripojte klávesnicu a myš . . . . .	10	Dell Dock . . . . .	27
Pripojte sieťový kábel (voliteľné) . . . . .	11	Dell DataSafe Online Backup . . . . .	28
Pripojte napájací kábel . . . . .	12	<b>Riešenie problémov</b> . . . . .	<b>29</b>
Stlačte hlavný spínač . . . . .	12	Zvukové kódy . . . . .	29
Inštalácia operačného systému . . . . .	13	Problémy so sieťou . . . . .	30
Vytvorte nosič na obnovenie systému (odporúčané). . . . .	14	Problémy s napájaním. . . . .	31
Pripojte sa na Internet (voliteľné). . . . .	15	Problémy s pamäťou . . . . .	32
<b>Používanie vášho stolného počítača Studio XPS</b> . . . . .	<b>18</b>	Blokovanie a problémy so softvérom. . . . .	33
Prvky na prednej strane. . . . .	18	<b>Používanie nástrojov podpory</b> . . . . .	<b>36</b>
		Stredisko technickej podpory Dell . . . . .	36
		Na prevzatie od Dell . . . . .	37
		Systémové hlásenia . . . . .	38

## Obsah

Sprievodca pri riešení problémov s hardvérom . . . . .	41	Skôr než zavoláte . . . . .	59
Dell Diagnostics . . . . .	41	Ako kontaktovať spoločnosť Dell . . . . .	61
<b>Obnovenie vášho operačného systému . . . . .</b>	<b>46</b>	<b>Hľadanie ďalších informácií a zdrojov . . . . .</b>	<b>62</b>
Obnovovanie systému . . . . .	47	<b>Technické údaje . . . . .</b>	<b>65</b>
Dell DataSafe Local Backup . . . . .	48	<b>Príloha . . . . .</b>	<b>72</b>
Nosič na obnovenie systému . . . . .	51	Oznámenie o výrobku Macrovision . . . . .	72
Dell Factory Image Restore . . . . .	52	Informácie pre NOM alebo Official Mexican Standard (iba pre Mexiko) . . . . .	73
<b>Získanie pomoci . . . . .</b>	<b>54</b>	<b>Register . . . . .</b>	<b>74</b>
Technická podpora a zákaznícke služby . . . . .	55		
DellConnect . . . . .	55		
Online služby . . . . .	56		
Automatizovaná služba stavu objednávky . . . . .	57		
Informácie o výrobku . . . . .	57		
Vrátenie položiek na záručnú opravu alebo na dobropis . . . . .	58		

# Nastavenie stolného počítača Studio XPS

Táto časť obsahuje informácie o inštalácii a nastavení vášho stolového počítača Dell™ Studio XPS™.

 **VÝSTRAHA:** Skôr ako začnete ktorýmkoľvek postupom v tejto časti, osvojte si bezpečnostné pokyny, ktoré boli dodané s vaším počítačom. Ďalšie informácie o správnej bezpečnostnej praxi nájdete na domovskej stránke Regulatory compliance (Súlad so smernicami) portálu [www.dell.com](http://www.dell.com) na adrese: [www.dell.com/regulatory\\_compliance](http://www.dell.com/regulatory_compliance).

## Dvíhanie vášho počítača

Keď dvíhate svoj počítač, držte ho za dvíhacie body na prednej a zadnej strane počítača, aby ste zabezpečili bezpečnosť a zabránili poškodeniam.

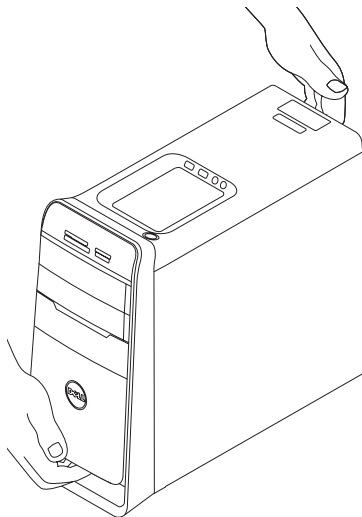



## **Skôr, než nainštalujete svoj počítač**

Pri výbere miesta pre svoj počítač zabezpečte, aby ste mali ľahký prístup k napájaciemu zdroju, primerané vetranie a rovnú plochu pre jeho umiestnenie.

Obmedzenie prúdenia vzduchu okolo počítača môže zapríčiniť jeho prehriatie. Aby ste predišli prehriatiu, na zadnej strane počítača nechajte voľný priestor aspoň 10,2 cm (4") a na všetkých ostatných stranách aspoň 5,1 cm (2"). Zapnutý počítač nikdy nekladajte do uzavretého priestoru, ako je skriňa alebo zásuvka.







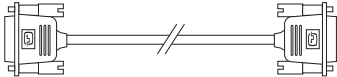

## Pripojte obrazovku

Váš počítač má vstavané konektory pre video. Pripojte obrazovku použitím vstavaného konektora HDMI alebo DVI.

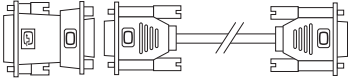
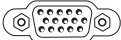
Adaptér DVI–VGA, adaptér HDMI–DVI a dodatočné káble HDMI alebo DVI si v prípade potreby môžete objednať na adrese **www.dell.com**.

Použite vhodný kábel podľa dostupných konektorov na svojom počítači a obrazovke. Na identifikáciu konektorov na počítači a obrazovke použite nasledujúcu tabuľku.

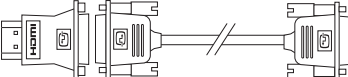
 **POZNÁMKA:** Ak pripájate jedinú obrazovku, zapojte ju IBA DO JEDNEJ z konektorov svojho počítača.

Typ pripojenia	Počítač	Kábel	Displej
DVI do DVI (kábel DVI)			
DVI do VGA (adaptér DVI do VGA + kábel VGA)			
HDMI do HDMI (kábel HDMI)			
HDMI do DVI (adaptér HDMI do DVI + kábel DVI)			

## Pripojte klávesnicu a myš

Zapojte klávesnicu a myš USB do konektorov USB na zadnom paneli počítača.

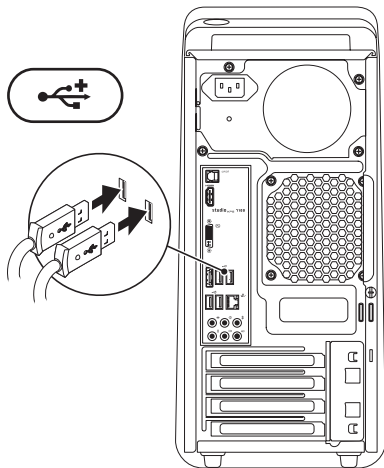

## Pripojte sieťový kábel (voliteľné)

Sieťové pripojenie nie je nevyhnutné pre dokončenie inštalácie počítača, ale ak máte existujúce káblové pripojenie k sieti alebo Internetu (napr. širokopásmové zariadenie alebo konektor Ethernet), môžete ho pripojiť teraz.

**POZNÁMKA:** Do sieťového konektora zapájajte iba kábel Ethernet (konektor RJ45). Do sieťového konektora nepripájajte telefónny kábel (konektor RJ11).

Ak chcete pripojiť počítač do siete alebo k širokopásmovému zariadeniu, pripojte jeden koniec sieťového kábla k sieťovému konektoru alebo k širokopásmovému zariadeniu. Pripojte druhý koniec sieťového kábla k sieťovému konektoru (konektor RJ45) na zadnom paneli počítača. Ak započujete kliknutie, znamená to, že ste sieťový kábel riadne pripojili.

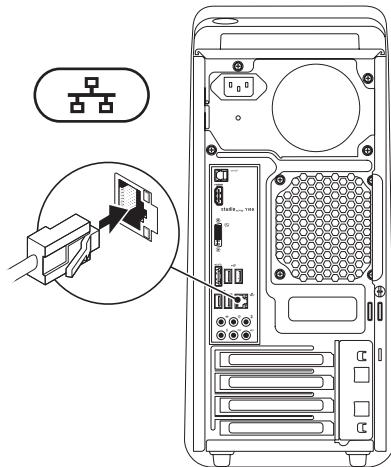

## Pripojte napájací kábel

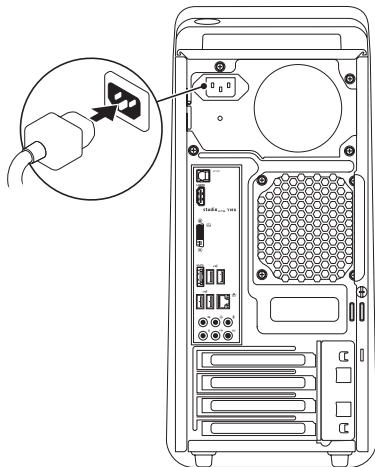

## Stlačte hlavný spínač

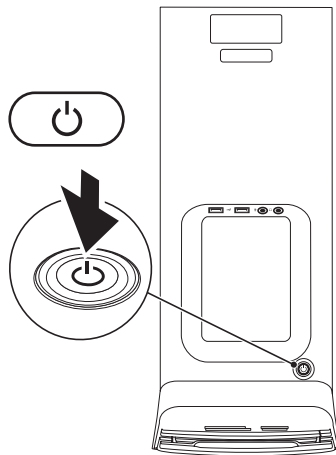



## Inštalácia operačného systému

Na váš počítač je predkonfigurovaný na operačný systém, ktorý ste vybrali počas objednávky.

### Nainštalujte systém Microsoft Windows

Pri prvom nastavení systému Microsoft® Windows® postupujte podľa pokynov na obrazovke. Tieto kroky sú povinné a ich vykonanie môže trvať istý čas. Obrazovky nastavenia systému Windows vás prevedú niekoľkými postupmi včítane súhlasu s licenčnými podmienkami, nastavenia preferencií a nastavenia pripojenia k Internetu.

 **VAROVANIE:** Neprerušujte proces nastavenia operačného systému. Ak by ste tak urobili, váš počítač sa môže stať nepoužiteľný a budete musieť preinštalovať operačný systém.

 **POZNÁMKA:** Odporúčame vám, aby ste si prevzali najnovší BIOS a ovládače pre váš počítač, ktoré sú k dispozícii na adrese [support.dell.com](http://support.dell.com).

 **POZNÁMKA:** Ďalšie informácie o operačnom systéme a jeho funkciách nájdete na adrese [support.dell.com/MyNewDell](http://support.dell.com/MyNewDell).

### Inštalácia systému Ubuntu

Pri prvom nastavení systému Ubuntu postupujte podľa pokynov na obrazovke.

## Vytvorte nosič na obnovenie systému (odporúčané)

 **POZNÁMKA:** Odporúčame, aby ste vytvorili nosič na obnovenie systému ihneď po nainštalovaní systému Microsoft Windows.

Nosič na obnovenie systému môžete použiť na obnovenie stavu svojho počítača v čase kúpy, pričom sa dátové súbory zachovávajú (nebudete potrebovať disk *Operating System*). Nosič na obnovenie systému môžete použiť v prípade, že sa počítač v dôsledku zmien hardvéru, softvéru, ovládačov alebo iných systémových nastavení dostal do nežiaduceho prevádzkového stavu.

Na vytvorenie nosiča na obnovenie systému budete potrebovať:

- Dell DataSafe Local Backup
- Kľúč USB s minimálnou kapacitou 8 GB alebo disk DVD-R/DVD+R/Blu-ray Disc™

 **POZNÁMKA:** Dell DataSafe Local Backup nepodporuje prepisovateľné disky.

Vytvorenie nosiča na obnovenie systému:

1. Skontrolujte, či je počítač zapnutý.
2. Vložte disk alebo kľúč USB do počítača.
3. Kliknite na položky **Štart**  → **Programy** → **Dell DataSafe Local Backup**.
4. Kliknite na položku **Create Recovery Media**.
5. Postupujte podľa pokynov na obrazovke.

 **POZNÁMKA:** Informácie o používaní nosiča na obnovenie systému nájdete v časti „Nosič na obnovenie systému“ na strane 51.



## Pripojte sa na Internet (voliteľné)

Ak sa chcete pripojiť na Internet, budete potrebovať externý modem alebo pripojenie na sieť a poskytovateľa internetových služieb (ISP).

Ak externý modem USB alebo adaptér WLAN nie je súčasťou vašej pôvodnej objednávky, môžete si ho zakúpiť na adrese **[www.dell.com](http://www.dell.com)**.

## Nastavenie káblového pripojenia

- Ak používate telefonické pripojenie, pripojte telefónnu linku k externému USB modemu (voliteľný) a k telefónnej zásuvke na stene skôr, než nastavíte svoje pripojenie na Internet.
- Ak ste pripojení pomocou DSL alebo káblového/satelitného modemu, informácie o nastavení získate od ISP alebo mobilnej telefónnej služby.

Pokyny pre dokončenie káblového internetového pripojenia nájdete v časti „Nastavenie pripojenia k Internetu“ na strane 16.

### Nastavenie bezdrôtového pripojenia

 **POZNÁMKA:** Ak chcete nainštalovať bezdrôtový smerovač, prečítajte si dokumentáciu priloženú k svojmu smerovaču.

Pred tým, ako budete môcť použiť bezdrôtové pripojenie na Internet, musíte sa pripojiť k vášmu bezdrôtovému smerovaču.

Nastavenie pripojenia k bezdrôtovému smerovaču:

1. Uložte a zatvorte všetky otvorené súbory a ukončite všetky otvorené programy.
2. Kliknite na položky **Štart**  → **Ovládací panel**.
3. Do vyhľadávacieho okna napíšte slovo *sieť* a kliknite na položky **Centrum sietí** → **Pripojenie na sieť**.
4. Postupujte podľa pokynov na obrazovke pre dokončenie inštalácie.

### Nastavenie pripojenia na Internet

Poskytovatelia internetových služieb (ISP) a ich ponuky sa v jednotlivých krajinách líšia. Pre ponuku dostupných služieb vo vašej krajine sa obráťte na svojho ISP.

Ak sa nemôžete pripojiť na Internet, ale v minulosti sa vám to úspešne podarilo, je možné, že ISP má výpadok. Kontaktujte svojho ISP a overte si stav služieb, alebo sa opäť pokúste pripojiť neskôr.

Pripravte si informácie o svojom ISP. Ak nemáte ISP, sprievodca **Pripojiť sa na Internet** vám pomôže získať ISP.

Nastavenie pripojenia na Internet:

1. Uložte a zatvorte všetky otvorené súbory a ukončíte všetky otvorené programy.
2. Kliknite na položky **Štart**  → **Ovládací panel**.
3. Do vyhľadávacieho okna napíšte slovo *sieť* a kliknite na položky **Centrum sietí** → **Nastaviť nové pripojenie alebo sieť** → **Pripojiť sa na Internet**.

Zobrazí sa okno **Pripojenie na Internet**.



-  **POZNÁMKA:** Ak nevíete, ktorý typ pripojenia si máte zvoliť, kliknite na položku **Potrebujem pomoc pri výbere** alebo sa obráťte na svojho ISP.
4. Postupujte podľa pokynov na obrazovke a používajte informácie poskytnuté vaším ISP.

# Používanie vášho stolného počítača Studio XPS

Táto časť obsahuje informácie o funkciách, ktoré máte k dispozícii na vašom stolovom počítači Studio XPS™.

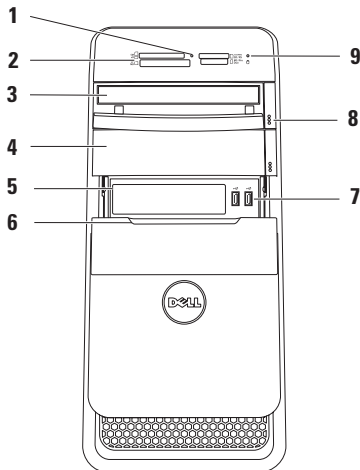
## Prvky na prednej strane



- 1 **Svetlo čítačky pamäťových kariet** — Indikuje vloženie pamäťovej karty.
- 2 **Čítačka pamäťových kariet** — Poskytuje rýchly a pohodlný spôsob, ako prezerať a zdieľať digitálne fotografie, hudbu a videonahrávky uložené na pamäťovej karte.
- 3 **Optická jednotka** — Prehráva a zapisuje iba disky CD, DVD a Blu-ray štandardnej veľkosti (12 cm) (voliteľná).
- 4 **Voliteľný panel optickej jednotky** — Môže obsahovať dodatočnú optickú jednotku.
- 5 **Zásuvka FlexBay** — Podporuje čítačku pamäťových kariet alebo dodatočný pevný disk.
- 6 **Kryt FlexBay** — Zakrýva zásuvku FlexBay.
- 7  **Konektory USB 2.0 (2)** — Slúžia na pripojenie zariadení USB, ktoré sú pripojené iba príležitostne, napríklad pamäťové kľúče, digitálne fotoaparáty alebo prehrávače MP3.
- 8 **Tlačidlá vysunutia optickej jednotky (2)** — Tácku disku môžete vysunúť stlačením označenej časti na dolnej strane tlačidla.
- 9  **Indikátor aktivity pevného disku** — Rozsvieti sa, keď počítač číta alebo zapisuje dáta. Blikajúce biele svetlo indikuje činnosť pevného disku.  
 **VAROVANIE: Počítač nikdy nevypínajte, keď indikátor aktivity pevného disku bliká, aby ste predišli strate dát.**

## Prvky na zadnej strane

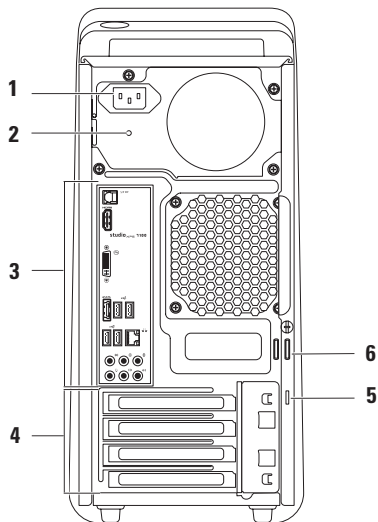

- 1 Napájací konektor** — Slúži na pripojenie napájacieho kábla. Vzhľad tohto konektora môže byť rôzny.
- 2 Kontrolka napájania** — Ukazuje dostupnosť napájania z napájacieho zdroja.  
**POZNÁMKA:** Svetlo napájania nemusí byť k dispozícii na všetkých počítačoch.
- 3 Konektory na zadnom paneli** — Slúžia na pripojenie USB, audio a iných zariadení pomocou príslušných konektorov.
- 4 Zásuvky pre rozširovacie karty** — Zabezpečia prístup k prípadným nainštalovaným kartám PCI a PCI Express.
- 5 Otvor pre bezpečnostný kábel** — Pripája k počítaču komerčne dostupný bezpečnostný kábel.  
**POZNÁMKA:** Pred zakúpením bezpečnostného kábla sa presvedčte o tom, či sa zariadenie hodí do otvoru bezpečnostného kábla na vašom počítači.
- 6 Krúžky na visiacu zámku** — Slúžia na pripojenie štandardnej visiacej zámky kvôli zabráneniu neoprávnenému prístupu k vnútorným častiam počítača.

## Konektory zadného panela

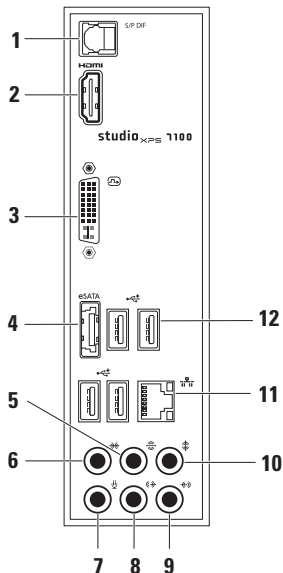

1  **Konektor S/PDIF** — Pripája zosilňovače televízorov kvôli digitálnemu zvuku cez optické digitálne káble. Tento formát prenáša zvukový signál bez toho, že by prešiel prevodom na analógový zvuk.









2  **Konektor HDMI** — Slúži na pripojenie zvukového a videosignálu do TV.

**POZNÁMKA:** V prípade monitora bez vstavaných reproduktorov sa využije iba videosignál.

3  **Konektor DVI** — Pripája monitor alebo projektor.



4  **Konektor eSATA** — Pripája externé úložné zariadenia SATA.

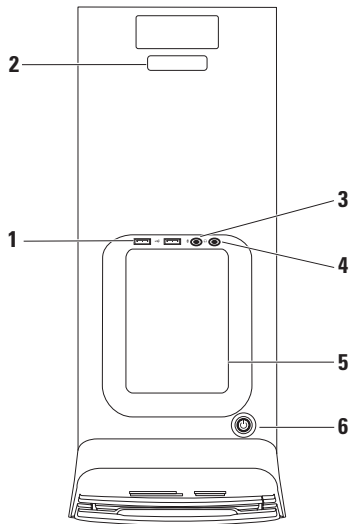

- 5  **Konektor pre zadný Ľ/P surround** — Pripája zadné Ľ/P reproduktory surround.
- 6  **Konektor pre bočný Ľ/P surround** — Pripája bočné Ľ/P reproduktory surround.
- 7  **Konektor mikrofónu** — Pripája mikrofón kvôli hlasovému alebo zvukovému vstupu pre zvukový alebo telefónový program.
- 8  **Konektor pre predný Ľ/P zvukový výstup** — Pripája predné Ľ/P reproduktory.
- 9  **Konektor Line-in** — Pripája zariadenie na záznam alebo prehrávanie ako mikrofón, kazetový prehrávač, CD-prehrávač alebo videorekordér.
- 10  **Konektor pre stredný reproduktor/subwoofer** — Pripája stredný reproduktor alebo subwoofer.
- 11  **Sieťový konektor a kontrolka** — Pripája váš počítač do siete alebo k širokopásmovému zariadeniu. Kontrolka sieťovej aktivity bude blikať v prípade, keď počítač vysiela alebo prijíma údaje. V prípade vysokej vyťaženia siete sa môže zdať, že táto kontrolka trvalo svieti.
- 12  **Konektory USB 2.0 (4)** — Slúžia na pripojenie USB zariadení ako sú myš, klávesnica, tlačiareň, externá disková jednotka alebo prehrávač MP3.

## Prvky na hornej strane



- 1  **Konektory USB 2.0 (2)** — Slúžia na pripojenie zariadení USB, ktoré sú pripojené iba príležitostne, napríklad pamäťové kľúče, digitálne fotoaparáty alebo prehrávače MP3.
- 2 **Servisná značka a kód expresnej služby** — Používajú sa na identifikáciu vášho počítača na stránkach podpory Dell alebo pri kontakte s technickou podporou.
- 3  **Konektor mikrofónu alebo line-in** — Pripája mikrofón kvôli nahrávaniu hlasu alebo zvukový kábel pre zvukový vstup.
- 4  **Konektor pre slúchadlá** — Pripája slúchadlá.  
**POZNÁMKA:** Ak chcete pripojiť aktívny reproduktor alebo zvukový systém, použite zvukový výstup alebo konektor S/PDIF na zadnej strane počítača.

- 5 **Tácka na príslušenstvo** — Používa sa na umiestnenie zariadení alebo bezpečnostných káblov kvôli zvýšeniu prehľadnosti.
- 6  **Hlavný spínač a svetlo** — Stlačením sa počítač zapína alebo vypína. Svetlo v strede tlačidla indikuje stav napájania:
  - Nesvieti — Počítač je v stave hlbokého spánku, je vypnutý alebo nie je napájaný.
  - Nepretržité biele svetlo — Počítač je zapnutý.
  - Nepretržité oranžové svetlo — Počítač je v režime spánku alebo môže byť problém so systémovou doskou alebo napájaním.
  - Bliká oranžovo — Môže byť problém so systémovou doskou alebo napájaním.

**POZNÁMKA:** Informácie o problémoch s napájaním nájdete v časti „Problémy s napájaním“ na strane 31.

## Softvérové funkcie

 **POZNÁMKA:** Ďalšie informácie o funkciách popísaných v tejto časti nájdete v *Technologickej príručke Dell* na vašom pevnom disku alebo na adrese **support.dell.com/manuals**.

### Produktivita a komunikácia

Počítač môžete používať na tvorbu prezentácií, brožúr, pohľadníc, letákov a tabuliek. Môžete tiež upravovať a prezerat' digitálne fotografie a obrazy. Zoznam softvéru inštalovaného do počítača nájdete v objednávke.

Po pripojení k Internetu môžete pristupovať na webové stránky, nastaviť e-mailové konto a preniesť dáta na iný počítač alebo si ich stiahnuť.

### Zábava a multimédia

Na svojom počítači môžete sledovať videá, hrať hry, tvoriť svoje vlastné CD, počúvať hudbu a rozhlasové stanice. Vaša optická jednotka môže podporovať viaceré formáty diskových médií včítane diskov CD, DVD a Blu-ray Disc (ak ste si ich zvolili pri kúpe).

Do počítača si môžete stiahnuť alebo skopírovať obrázky a videosúbory z prenosných zariadení, napríklad digitálnych fotoaparátov a mobilných telefónov. Voliteľné softvérové aplikácie vám umožňujú organizovať a vytvárať hudobné súbory a videosúbory, ktoré sa dajú nahrat' na disk, uložiť do prenosných zariadení, napríklad prehrávačov MP3 a vreckových prístrojov na zábavu, alebo priamo prehrávať a pozerat' na pripojenom televízore, projektore a domácom kine.

## Dell Dock

Dok od Dell je skupina ikôn, ktoré poskytujú jednoduchý prístup k častejšie používaným aplikáciám, súborom a priečinkom. Dok môžete prispôsobiť nasledovne:

- Pridanie a odstránenie ikôn
- Zmena farby a umiestnenia doku
- Zaradenie súvisiacich ikôn do kategórií
- Zmena správania ikôn



### Pridanie kategórií

1. Kliknutie pravým tlačidlom na dok, kliknite na **Add** (Pridať) → **Category** (Kategória). Zobrazí sa okno **Add/Edit Category** (Pridať/Upraviť kategóriu).
2. Zadajte názov kategórie do poľa **Title** (Nadpis).
3. Vyberte ikonu pre kategóriu z poľa **Select an image:** (Vyberte obrázok).
4. Kliknite na položku **Save** (Uložiť).

### Pridanie ikony

Presuňte ikonu na dok alebo do kategórie.

### Odstránenie kategórie alebo ikony

1. Pravým tlačidlom kliknite na kategóriu alebo ikonu na doku a kliknite na položku **Delete shortcut** (Vymazať odkaz) alebo **Delete category** (Vymazať kategóriu).
2. Postupujte podľa pokynov na obrazovke.

### Prispôbenie doku

1. Kliknite pravým tlačidlom na dok a kliknite na položku **Advanced Setting...** (Pokročilé nastavenie...).
2. Vyberte želanú možnosť na prispôbenie doku.

## Dell DataSafe Online Backup

 **POZNÁMKA:** Nástroj Dell DataSafe Online nemusí byť k dispozícii vo všetkých krajinách.

 **POZNÁMKA:** Pre odosielanie a sťahovanie vysokou rýchlosťou odporúčame širokopásmové pripojenie.

Dell DataSafe Online je služba automatického zálohovania a obnovovania, ktorá pomáha chrániť vaše údaje a ostatné dôležité súbory pred katastrofickými situáciami ako krádež, požiar alebo prírodné pohromy. K tejto službe získate prístup použitím účtu s nastaveným heslom vo vašom počítači.

Ďalšie informácie nájdete na webovej stránke **delldatasafe.com**.

Plánovanie zálohovania:

1. Dvakrát kliknite na ikonu Dell DataSafe Online  na paneli úloh.
2. Postupujte podľa pokynov na obrazovke.

# Riešenie problémov

Táto časť obsahuje informácie o odstraňovaní porúch počítača. Ak pomocou nasledujúcich pokynov nedokážete odstrániť váš problém, pozrite si časť „Používanie nástrojov podpory“ na strane 36 alebo „Ako kontaktovať spoločnosť Dell“ na strane 61.

## Zvukové kódy

Počítač môže vydávať viacero zvukových signálov počas spúšťania, ak nastanú chyby alebo problémy. Tieto sledy signálov, nazývané zvukové kódy, identifikujú problémy. Zaznamenajte si kód chyby a kontaktujte Dell (pozri „Ako kontaktovať spoločnosť Dell“ na strane 61).

Zvukové signály	Možný problém
Jeden	Možné zlyhanie systémovej dosky — Chyba kontrolného súčtu BIOS ROM
Dva	Nebola zistená pamäť RAM <b>POZNÁMKA:</b> Ak ste inštalovali alebo menili pamäťový modul, uistite sa, že je modul správne osadený.
Tri	Možné zlyhanie systémovej dosky — Chyba čipovej sady
Štyri	Chyba čítania/zápisu do RAM
Päť	Zlyhanie hodín reálneho času
Šesť	Chyba videokarty alebo čipu

## Problémy so sieťou

### Bezdrôtové pripojenia

**Ak sa pripojenie k sieti prerušilo** — Bezdrôtový smerovač je vypnutý alebo bol na počítači zablokovaný.

- Skontrolujte bezdrôtový smerovač, či je napájaný a pripojený na váš dátový zdroj (káblový modem alebo sieťový rozbočovač).
- Obnovte pripojenie k bezdrôtovému smerovaču (pozri „Nastavenie bezdrôtového pripojenia“ na strane 16).

### Káblové pripojenia

**Ak dôjde k prerušeniu pripojenia na sieť** —

- Skontrolujte kábel, aby ste sa presvedčili, že je pripojený a nepoškodený.
- Skontrolujte stav kontrolky integrity pripojenia.

Svetelná kontrolka integrity pripojenia na integrovanom sieťovom konektore vám umožňuje overiť si, či je pripojenie funkčné a informuje o stave:

- Vypnutá — Počítač nezistil fyzické pripojenie k sieti.
- Zelená — Spojenie medzi 10/100 Mb/s sieťou a počítačom je dobré.
- Oranžová — Medzi sieťou a počítačom je dobré spojenie 1000 Mb/s.

 **POZNÁMKA:** Svetelná kontrolka integrity pripojenia na sieťovej zásuvke informuje len o pripojení káblom. Kontrolka integrity spojenia neinformuje o stave bezdrôtových pripojení.



## Problémy s napájaním

**Ak kontrolka napájania nesvieti** — Počítač je buď vypnutý alebo nie je napájaný.

- Napájací kábel znovu zasuňte do zásuvky napájania na počítači a do elektrickej zásuvky.
- Ak je počítač zapojený do rozvodky, ubezpečte sa, či je rozvodka zapojená do elektrickej zásuvky a či je zapnutá.
- Vyradzte zariadenia na ochranu napätia, rozvodky a elektrické predlžovacie káble, aby ste si overili, či sa počítač správne zapne.
- Pomocou iného zariadenia, napr. lampy, si overte, či elektrická zásuvka funguje.
- Skontrolujte, či svieti kontrolné svetlo napájania na zadnej strane počítača. Ak svetlo nesvieti, problém môže byť s napájaním alebo napájacím káblom.

Ak sa problém neodstránil, kontaktujte Dell (pozri „Ako kontaktovať spoločnosť Dell“ na strane 61).

**Ak svetelná kontrolka nepretržite svieti bielym svetlom a počítač nereaguje** — Obrazovka môže byť nepripojená alebo bez napätia. Presvedčte sa, či je displej správne pripojený a potom ho vypnite a opäť zapnite.

**Ak kontrolka napájania bliká oranžovo** —

- Počítač je v režime spánku alebo pohotovosti. Stlačením klávesu na klávesnici, pohnutím myšou alebo stlačením spínača napájania obnovte normálnu činnosť.
- Môže byť problém so systémovou doskou alebo napájaním. Požiadajte Dell o pomoc (pozri „Ako kontaktovať spoločnosť Dell“ na strane 61).

**Ak kontrolka napájania bliká oranžovo** — Môže byť problém so systémovou doskou.

Požiadajte Dell o pomoc (pozri „Ako kontaktovať spoločnosť Dell“ na strane 61).

**Ak zaznamenáte poruchy, ktoré prekážajú príjmu vo vašom počítači** — Nežiaduci signál vytvára interferenciu, ktorá prerušuje alebo blokuje iné signály. Niektoré možné príčiny interferencie sú:

- Predlžovacie káble napájania, klávesnice a myši.
- Príveľa zariadení zapojených na tú istú rozvodku.
- Viacero rozvodiek zapojených do tej istej elektrickej zásuvky.

## Problémy s pamäťou

**Ak sa zobrazí hlásenie o nedostatku pamäte** —

- Uložte a zatvorte všetky otvorené súbory a zatvorte všetky otvorené programy, ktoré nepoužívate a zistite, či to vyrieši daný problém.
- Pozrite si dokumentáciu k softvéru pre minimálne požiadavky na pamäť. Ak je to potrebné, nainštalujte dodatočnú pamäť (pozri *Servisná príručka* na adrese **support.dell.com/manuals**).
- Znovu vložte pamäťové moduly (pozri *Servisná príručka* na adrese **support.dell.com/manuals**), aby ste zaistili, že počítač úspešne komunikuje s pamäťou.

**Ak sa vyskytujú iné problémy s pamäťou —**

- Vždy postupujte podľa pokynov na inštaláciu pamäte (pozri *Servisná príručka* na adrese **support.dell.com/manuals**).
- Skontrolujte, či je pamäťový modul kompatibilný s vaším počítačom. Váš počítač podporuje pamäť DDR3. Viac informácií o type pamäte podporovanej vaším počítačom nájdete v časti „Technické údaje“ na strane 65.
- Spustíte diagnostickú pomôcku Dell Diagnostics (pozri „Dell Diagnostics“ na strane 41).
- Znovu vložte pamäťové moduly (pozri *Servisná príručka* na adrese **support.dell.com/manuals**), aby ste zaistili, že počítač úspešne komunikuje s pamäťou.

**Blokovanie a problémy so softvérom**

**Ak počítač neštartuje** — Presvedčte sa, či je sieťová šnúra pevne pripojená k počítaču a k elektrickej zásuvke.

**Ak niektorý program prestane reagovať** — Ukončite daný program:

1. Stlačte súčasne klávesy <Ctrl><Shift><Esc>.
2. Kliknite na **Aplikácie**.
3. Kliknite na program, ktorý prestal reagovať.
4. Kliknite na tlačidlo **Ukončiť úlohu**.

### Ak nejaký program opakovane padá —

Prečítajte si dokumentáciu softvéru. Ak je to potrebné, program najprv odinštalujte a potom nanovo nainštalujte.

 **POZNÁMKA:** Dokumentácia softvéru alebo CD obvykle obsahuje inštaláčne pokyny.

### Ak počítač prestane reagovať alebo sa zobrazí modrá obrazovka —

 **VAROVANIE:** Ak operačný systém nedokážete vypnúť, môžete stratiť dáta.

Ak po stlačení klávesu na klávesnici alebo po pohnutí myšou sa nedostaví žiadna reakcia, stlačte a podržte spínač napájania po dobu minimálne 8 až 10 sekúnd, kým sa počítač nevypne. Potom počítač reštartujte.

### Ak je program určený pre starší operačný systém Microsoft Windows —

Spustite Sprievodcu kompatibilitou programu. Sprievodca kompatibilitou programu nakonfiguruje program tak, aby fungoval v prostredí podobnom prostrediu predchádzajúcich verzií operačného systému Microsoft® Windows®.

1. Kliknite na **Štart**  → **Ovládací panel** → **Programy** → **Spustiť programy vytvorené pre predchádzajúce verzie systému Windows**.
2. Na uvítacej obrazovke kliknite na položku **Ďalej**.
3. Postupujte podľa pokynov na obrazovke.

**Ak máte iné softvérové problémy —**

- Svoje súbory okamžite zálohujte.
  - Antivírusovým skenovacím programom skontrolujte pevný disk alebo disky CD.
  - Uložte a zatvorte všetky otvorené súbory alebo programy a vypnite počítač cez ponuku **Štart** .
  - Skontrolujte dokumentáciu k softvéru alebo kontaktujte výrobcu softvéru, ktorý vám poskytne informácie týkajúce sa odstraňovania porúch:
    - Presvedčte sa, či je program kompatibilný s operačným systémom, ktorý je nainštalovaný vo vašom počítači.
    - Presvedčte sa, či počítač spĺňa minimálne hardvérové požiadavky na používanie daného softvéru. Pozrite si informácie v dokumentácii k softvéru.
- Presvedčte sa, či je program správne nainštalovaný a nakonfigurovaný.
  - Overte si, či nie sú ovládače zariadenia v konflikte s programom.
  - Ak je to potrebné, program odinštalujte a potom nanovo nainštalujte.

# Používanie nástrojov podpory

## Stredisko technickej podpory Dell

Stredisko technickej podpory Dell vám pomôže vyhľadať službu, technickú podporu a informácie špecifické pre daný systém, ktoré potrebujete.

Aplikáciu spustíte kliknutím na ikonu  na paneli úloh.

Na úvodnej stránke **Strediska technickej podpory Dell** sa zobrazí číslo modelu vášho počítača spolu so servisnou značkou, kódom expresnej služby a kontaktnými údajmi servisu.

Úvodná stránka poskytuje aj nasledujúce prepojenia:



---

**Self Help** (Svojpomoc)  
(odstraňovanie porúch, bezpečnosť, výkon systému, sieť/Internet, zálohovanie/obnova dát a operačný systém Windows)



---

**Alerts** (Upozornenia)  
(upozornenia technickej podpory týkajúce sa vášho počítača)



---

**Assistance from Dell**  
(Pomoc od spoločnosti Dell)  
(technická podpora prostredníctvom DellConnect™, služieb zákazníkom, školení a príručiek, How-To Help with Solution Station™ a Online Scan s PC CheckUp)

---



### About Your System

(O vašom systéme)  
(dokumentácia k systému,  
informácie o záruke, informácie  
o systéme, aktualizácie  
a príslušenstvo)

Pre ďalšie informácie o **Stredisku technickej podpory Dell** a dostupných nástrojoch technickej podpory kliknite na kartu **Services** (Služby) na webovej stránke **support.dell.com**.

## Na prevzatie od Dell

 **POZNÁMKA:** Služba Na prevzatie od Dell nemusí byť k dispozícii vo všetkých krajinách.

K niektorému softvéru predinštalovanému na váš nový počítač nepatrí záložný nosič CD alebo DVD. Takýto softvér je k dispozícii na adrese služby Na prevzatie od Dell. Z tejto webovej stránky si môžete prevziať dostupný softvér na preinštalovanie alebo vytvorenie záložných nosičov.

Registrácia a používanie stránky Na prevzatie od Dell:

1. Chodte na stránku **downloadstore.dell.com/media**.
2. Pri registrácii a preberaní softvéru postupujte podľa pokynov na obrazovke.
3. Preinštalujte program alebo vytvorte záložný nosič na neskoršie použitie.

## Systemové hlásenia

Ak sa na vašom počítači vyskytne problém alebo chyba, počítač môže zobrazit' systémovú správu, ktorá vám pomôže určiť príčinu a postup, potrebné k riešeniu daného problému.

 **POZNÁMKA:** Ak zobrazené hlásenie nie je uvedené medzi nasledujúcimi príkladmi, pozrite si buď dokumentáciu operačného systému alebo dokumentáciu programu, ktorý bol spustený, keď sa hlásenie zobrazilo. Eventuálne si pri hľadaní pomoci môžete pozrieť *Technologickú príručku Dell* na vašom pevnom disku alebo na adrese **support.dell.com/manuals**, alebo si vyhľadajte pomoc v časti „Ako kontaktovať spoločnosť Dell“ na strane 61.

**Alert! Previous attempts at booting this system have failed at checkpoint (nnnn). For help in resolving this problem, please note this checkpoint and contact Dell Technical Support (Výstraha! Predchádzajúce pokusy pri zavádzaní tohto systému zlyhali pri kontrolnom bode (nnnn). Pre pomoc pri riešení tohto problému si poznamenajte tento kontrolný bod a kontaktuje technickú podporu Dell)** — Počítač zlyhal pri zavádzacom programe v troch po sebe nasledujúcich prípadoch pre rovnakú chybu (pozri „Ako kontaktovať spoločnosť Dell“ na strane 61 pre získanie pomoci).

**CMOS checksum error (Chyba kontrolného súčtu CMOS)** — možné zlyhanie systémovej dosky alebo značné vybitie batérie RTC. Musíte vymeniť batériu. Pozri *Servisnú príručku* na webovej stránke **support.dell.com/manuals** alebo „Ako kontaktovať spoločnosť Dell“ na strane 61.



**CPU fan failure (Zlyhanie ventilátora CPU)** — Zlyhal ventilátor centrálnej procesorovej jednotky. Musíte vymeniť ventilátor CPU. Pozrite si *Servisnú príručku* na adrese [support.dell.com/manuals](http://support.dell.com/manuals).

**Hard-disk drive failure (Zlyhanie jednotky pevného disku)** — Možná porucha jednotky pevného disku počas testu HDD POST. Pomoc nájdete v časti „Ako kontaktovať spoločnosť Dell“ na strane 61.

**Hard-disk drive read failure (Zlyhanie čítania z jednotky pevného disku)** — Možná porucha jednotky pevného disku počas testu zavádzania systému HDD. Pomoc nájdete v časti „Ako kontaktovať spoločnosť Dell“ na strane 61.

**Keyboard failure (Zlyhanie klávesnice)** — Vymeňte klávesnicu alebo skontrolujte, či nie je uvoľnený kábel.

**No boot device available (Nie je k dispozícii zavádzacie zariadenie)** — Na pevnom disku nie je zavádzací oddiel, kábel pevného disku je uvoľnený, alebo neexistuje žiadne zavádzacie zariadenie.

- Ak je zavádzacím zariadením pevný disk, ubezpečte sa, či sú pripojené káble a či je disk správne nainštalovaný a rozdelený ako zavádzacie zariadenie.
- Spustite Nastavenie systému a ubezpečte sa, že informácia o zavádzacej sekvencii je správna. Pozrite si *Servisnú príručku* na adrese [support.dell.com/manuals](http://support.dell.com/manuals).

**No timer tick interrupt (Žiadne prerušenie hodinového signálu časovača)** — Čip na systémovej doske nemusí správne fungovať alebo systémová doska má chybu. Pozri *Servisnú príručku* na webovej stránke [support.dell.com/manuals](http://support.dell.com/manuals) alebo „Ako kontaktovať spoločnosť Dell“ na strane 61.

**USB over current error (Chyba nadprúdu USB)** — Odpojte zariadenie USB. Vaše zariadenie USB si pre správnu funkciu vyžaduje vyšší príkon. Na pripojenie zariadenia USB použite externý zdroj napájania, alebo ak je zariadenie vybavené dvomi káblami USB, pripojte oba.

**NOTICE - Hard Drive SELF MONITORING SYSTEM has reported that a parameter has exceeded its normal operating range. Dell recommends that you back up your data regularly. A parameter out of range may or may not indicate a potential hard drive problem (OZNÁMENIE - SAMOMONITOROVACÍ SYSTÉM pevného disku nahlásil, že niektorý parameter prekročil svoj normálny rozsah činnosti. Dell odporúča pravidelné zálohovanie dát. Parameter mimo povolený rozsah môže, ale nemusí indikovať potenciálny problém pevného disku)** — Chyba technológie S.M.A.R.T, možná porucha jednotky pevného disku. Pomoc nájdete v časti „Ako kontaktovať spoločnosť Dell“ na strane 61.

## Sprievodca pri riešení problémov s hardvérom

Ak nejaké zariadenie nebolo rozpoznané počas nastavenia operačného systému alebo je rozpoznané, ale je nesprávne nakonfigurované, jeho nekompatibilitu môžete riešiť pomocou **Sprievodcu pri riešení problémov s hardvérom**.

Ako spustiť Sprievodcu riešením problémov s hardvérom:

1. Kliknite na položky **Štart**  → **Pomoc a technická podpora**.
2. Do vyhľadávacieho poľa napíšete `hardware troubleshooter` a stlačte kláves <Enter>, čím spustíte vyhľadávanie.
3. Vo výsledkoch vyhľadávania zvolte možnosť, ktorá najlepšie vystihuje problém, a vykonajte zvyšné kroky potrebné na jeho odstránenie.

## Dell Diagnostics

Ak budete mať s počítačom problém, vykonajte kontroly nachádzajúce sa v časti „Blokovanie a problémy so softvérom“ na strane 33 a pred kontaktovaním technickej pomoci Dell spustíte nástroj Dell Diagnostics.

Odporúčame vám, aby ste si tieto postupy vytlačili skôr, ako začnete.

 **POZNÁMKA:** Dell Diagnostics funguje iba na počítačoch Dell.

 **POZNÁMKA:** Nosič *Drivers and Utilities* je voliteľnou položkou a nemusí tvoriť súčasť dodávky vášho počítača.

Pozrite si časť Nastavenie systému v *Servisnej príručke*, kde nájdete informácie o konfigurácii vášho počítača a presvedčte sa o tom, že zariadenie, ktoré chcete testovať, sa zobrazuje v programe Nastavenie systému a je aktívne.

Spustíte nástroj Dell Diagnostics z pevnej jednotky alebo z disku *Drivers and Utilities*.

### Spustenie nástroja Dell Diagnostics z pevného disku

Nástroj Dell Diagnostics je umiestnený v skrytom oddieli s diagnostickými pomôckami na vašom pevnom disku.

 **POZNÁMKA:** Ak váš počítač nedokáže zobraziť obraz na obrazovke, kontaktujte Dell (pozri „Ako kontaktovať spoločnosť Dell“ na strane 61).

1. Presvedčte sa, či je počítač zapojený do elektrickej zásuvky, o ktorej sa vie, že správne funguje.
2. Zapnite (alebo reštartujte) svoj počítač.
3. Keď sa zobrazí logo DELL™, okamžite stlačte klávesu <F12>. V ponuke zavádzania zvolte **Diagnostics** (Diagnostika) a stlačte kláves <Enter>.

Na počítači sa tým môže spustiť Pre-Boot System Assessment (PSA – vyhodnotenie systému pred zavedením).

 **POZNÁMKA:** Ak čakáte prídlho a zobrazí sa logo operačného systému, vyčkajte, kým nevidíte pracovnú plochu Microsoft® Windows®. Potom vypnite počítač a pokúste sa znovu.

 **POZNÁMKA:** Ak uvidíte hlásenie, že nebola nájdená žiadna oblasť s diagnostickou pomôckou, spustite nástroj Dell Diagnostics z nosiča *Drivers and Utilities*.

*Ak sa PSA načíta:*

- a. PSA začne spúšťať testy.
- b. Ak PSA úspešne zbehne, zobrazí sa nasledujúca správa: “No problems have been found with this system so far. Do you want to run the remaining memory tests? This will take about 30 minutes or more. Do you want to continue? (Recommended).” („Doteraz sa nenašli žiadne problémy so systémom. Chcete spustiť aj ostatné

testy pamäte? Potrvá to asi 30 minút alebo viac. Chcete pokračovať? (Odporúča sa.)“)

c. Ak pozorujete problémy s pamäťou, stlačte <y>, inak stlačte <n>. Dostanete správu: “Booting Dell Diagnostic Utility Partition. Press any key to continue.” („Načítava sa partícia pomôcky Dell Diagnostic. Stlačte ľubovoľný kláves pre pokračovanie.“)

d. Stlačením ľubovoľného klávesu otvorte okno **Vyberte možnosť**.

*Ak sa PSA nenačíta:*

Na spustenie nástroja Dell Diagnostics z oblasti diagnostickej pomôcky na pevnom disku stlačte ľubovoľný kláves a otvorte okno **Choose An Option** (Vyberte možnosť).

4. Zvoľte test, ktorý chcete spustiť.

5. Ak sa v priebehu testu vyskytne problém, objaví sa hlásenie s kódom chyby a popisom problému. Napíšte kód chyby a popis problému a kontaktujte Dell (pozri „Ako kontaktovať spoločnosť Dell“ na strane 61).

 **POZNÁMKA:** Servisná značka počítača je zobrazená vo vrchnej časti každej testovacej obrazovky. Ak budete kontaktovať spoločnosť Dell, technická podpora vás požiada o servisnú značku.

6. Keď sú testy dokončené, zatvorte obrazovku testu a vráťte sa na okno **Vyberte možnosť**.

7. Kliknutím na tlačidlo **Exit** (Ukončiť) opustíte nástroj Dell Diagnostics a reštartujete počítač.

### Spustenie nástroja Dell Diagnostics z disku Drivers and Utilities

1. Vložte nosič *Drivers and Utilities*.
2. Vypnite a reštartujte počítač.  
Keď sa zobrazí logo DELL™, okamžite stlačte klávesu <F12>.

 **POZNÁMKA:** Ak čakáte prídlho a zobrazí sa logo operačného systému, vyčkajte, kým neuvidíte pracovnú plochu Microsoft® Windows®. Potom vypnite počítač a pokúste sa znovu.

 **POZNÁMKA:** Nasledujúci krok zmení poradie zavádzania systému len jednorazovo. Počas nasledujúceho spustenia bude počítač zavádzať systém podľa zariadení definovaných v programe nastavenia systému.

3. Keď sa zobrazí zoznam zavádzacích zariadení, zvýraznite **CD/DVD/CD-RW** a stlačte <Enter>.

4. V ponuke, ktorá sa zobrazí, zvolte možnosť **Boot from CD-ROM** (Zaviest' z CD-ROM) a stlačte <Enter>.
5. Napište 1, čím spustíte ponuku CD a na pokračovanie stlačte <Enter>.
6. V očíslovanom zozname zvolte položku **Spustiť 32-bitovú verziu nástroja Dell Diagnostics**. Ak je v zozname uvedených niekoľko verzií, zvolte tú, ktorá sa týka vášho počítača.
7. Zvoľte test, ktorý chcete spustiť.
8. Ak sa v priebehu testu vyskytne problém, objaví sa hlásenie s kódom chyby a popisom problému. Zaznamenajte si kód chyby a popis problému a kontaktujte Dell (pozri „Ako kontaktovať spoločnosť Dell“ na strane 61).

 **POZNÁMKA:** Servisná značka počítača je zobrazená vo vrchnej časti každej testovacej obrazovky. Ak budete kontaktovať spoločnosť Dell, technická podpora vás požiada o servisnú značku.

9. Keď sú testy dokončené, zatvorte obrazovku testu a vráťte sa na okno **Vyberte možnosť**.

10. Kliknutím na tlačidlo **Exit** (Ukončiť) opustíte nástroj Dell Diagnostics a reštartujete počítač.

11. Vyberte disk *Drivers and Utilities*.

# Obnovenie vášho operačného systému

Operačný systém vo vašom počítači môžete obnoviť niektorou z nasledujúcich alternatív:

**△ VAROVANIE:** Použitím programu **Dell Factory Image Restore** alebo disku **Operating System** sa všetky dátové súbory vymažú z vášho počítača. Ak je to možné, skôr ako tieto možnosti využijete, zálohujte si dátové súbory.

Možnosť	Použiť
Obnovovanie systému	ako prvé riešenie
Dell DataSafe Local Backup	ak možnosť Obnovovanie systému nevyriešila problém
Nosič na obnovenie systému	ak chyba operačného systému znemožní použitie aplikácií Obnovovanie systému a DataSafe Local Backup ak inštalujete obraz disku z výroby na práve nainštalovaný pevný disk
Dell Factory Image Restore	na obnovenie počítača do stavu v čase prevzatia počítača
Disk <i>Operating System</i>	na preinštalovanie len operačného systému vo svojom počítači

**✍ POZNÁMKA:** Nosič *Operating System* nemusí tvoriť súčasť dodávky vášho počítača.



## Obnovovanie systému

Operačný systém Windows poskytuje možnosť Obnovovanie systému, ktorá vám umožňuje vrátiť počítač do predchádzajúceho prevádzkového stavu (bez vplyvu na dátové súbory) v prípade, že zmeny hardvéru, softvéru alebo iných systémových nastavení počítač uviedli do nežiaduceho prevádzkového stavu. Zmeny, ktoré nástroj Obnovovanie systému vo vašom počítači vykoná, nie je možné vrátiť späť.

 **VAROVANIE:** Dátové súbory si pravidelne zálohujte. Nástroj Obnovovanie systému nesleduje dátové súbory, ani ich neobnovuje.

 **POZNÁMKA:** Postupy v tomto dokumente sa vzťahujú na implicitné nastavenie Windows, takže sa nemusia vzťahovať na váš počítač Dell™, ak ste ho nastavili na klasické zobrazenie Windows.

## Spustenie nástroja Obnovovanie systému

1. Kliknite na **Štart** .
2. Do poľa **Spustiť vyhľadávanie** zadajte výraz **Obnovovanie systému** a stlačte kláves <Enter>.

 **POZNÁMKA:** Môže sa zobrazit' okno **Kontrola používateľských kont**. Ak na počítači máte oprávnenia správcu, kliknite na **Pokračovať**; v opačnom prípade sa obráťte na svojho správcu, aby požadovaný úkon vykonal.

3. Kliknite na tlačidlo **Ďalej** a postupujte podľa ďalších pokynov na obrazovke.

V prípade, že Obnovovanie systému problém nevyrieši, poslednú obnovu systému môžete vrátiť späť.

### Vrátenie posledného obnovenia systému

 **POZNÁMKA:** Skôr než počítač uvediete do predošlého prevádzkového stavu, uložte a zatvorte všetky otvorené súbory a ukončite prípadné otvorené programy. Kým sa nedokončí obnovenie systému, nemeňte, neotvárajte ani neodstraňujte žiadne súbory alebo programy.

1. Kliknite na **Štart** .
2. Do poľa **Spustiť vyhľadávanie** zadajte výraz **Obnovovanie systému** a stlačte kláves <Enter>.
3. Kliknite na možnosť **Vrátiť späť posledné obnovenie** a kliknite na tlačidlo **Ďalej**.

### Dell DataSafe Local Backup

 **VAROVANIE:** Pri použití nástroja Dell DataSafe Local Backup sa natrvalo odstráni všetky programy alebo ovládače nainštalované po nadobudnutí počítača. Pred použitím aplikácie Dell DataSafe Local Backup si pripravte záložné nosiče aplikácií, ktoré budete chcieť inštalovať do svojho počítača. Nástroj Dell DataSafe Local Backup používajte len ak Obnovovanie systému nedokázalo vyriešiť problém s operačným systémom.

 **VAROVANIE:** Aplikácia Dell Datasafe Local Backup je navrhnutá tak, aby zachovala dátové súbory vo vašom počítači, odporúčame však vytvoriť si záložnú kópiu svojich dátových súborov pred použitím aplikácie Dell DataSafe Local Backup.

- ✎ **POZNÁMKA:** Nástroj Dell DataSafe Local Backup nemusí byť k dispozícii vo všetkých krajinách.
- ✎ **POZNÁMKA:** Ak aplikácia Dell DataSafe Local Backup nie je k dispozícii vo vašom počítači, na obnovenie operačného systému použite aplikáciu Dell Factory Image Restore (pozri „Dell Factory Image Restore“ na strane 52).

Nástrojom Dell DataSafe Local Backup môžete vrátiť svoj pevný disk do prevádzkového stavu, v ktorom bol, keď ste zakúpili počítač, pričom sa neodstránia dátové súbory.

Dell DataSafe Local Backup umožní:

- Odzálohovať si svoj počítač a obnoviť niektorý prevádzkový stav z minulosti
- Vytvoriť nosič na obnovenie systému

## Základy používania nástroja Dell DataSafe Local Backup

Ak chcete obnoviť obraz disku z výroby so zachovaním dátových súborov:

1. Vypnite počítač.
2. Odpojte všetky zariadenia (jednotky USB, tlačiareň atď.) od počítača a odstráňte interný hardvér, ktorý bol inštalovaný v poslednom čase.

✎ **POZNÁMKA:** Neodpájajte obrazovku, klávesnicu, myš a napájací kábel.

3. Počítač zapnite.
4. Keď sa zobrazí logo DELL™, opakovane stlačte kláves <F8>, čím sa dostanete do okna **Rozšírené možnosti štartu**.

✎ **POZNÁMKA:** Ak čakáte prídlho a zobrazí sa logo operačného systému, vyčkajte, kým nevidíte pracovnú plochu Microsoft® Windows®. Potom vypnite počítač a pokúste sa znovu.

5. Zvoľte možnosť **Oprava vášho počítača**.
6. Vyberte možnosť **Dell DataSafe Restore and Emergency Backup** z ponuky **System Recovery Options** a postupujte podľa pokynov na obrazovke.

 **POZNÁMKA:** Proces obnovenia môže podľa veľkosti obnovovaných údajov trvať aj hodinu alebo viac.

 **POZNÁMKA:** Ďalšie informácie nájdete v znalostnej báze v článku č. 353560 na adrese [support.dell.com](https://support.dell.com).

## Inovácia na Dell DataSafe Local Backup Professional

 **POZNÁMKA:** Je možné, že aplikácia Dell DataSafe Local Backup Professional je nainštalovaný do vášho počítača, ak ste si ju objednali v čase kúpy.

Dell DataSafe Local Backup Professional poskytuje rozšírené možnosti, ktoré vám umožnia:

- Zálohovať a obnovovať váš počítač na základe typov súborov
- Zálohovať súbory na lokálne úložné zariadenie
- Plánovať automatizované zálohovania

Inovácia na Dell DataSafe Local Backup Professional:

1. Dvakrát kliknite na ikonu Dell DataSafe Local Backup  na paneli úloh.
2. Kliknite na možnosť **UPGRADE NOW!** (Inovovať teraz!)
3. Pri inovovaní postupujte podľa pokynov na obrazovke.

## Nosič na obnovenie systému

 **VAROVANIE:** Aplikácia na obnovenie systému je navrhnutá tak, aby zachovala dátové súbory vo vašom počítači, odporúčame však vytvoriť si záložnú kópiu svojich dátových súborov pred použitím aplikácie na obnovenie systému.

Nástrojom na obnovenie systému, ktorý ste vytvorili pomocou aplikácie Dell DataSafe Local Backup, môžete vrátiť svoj pevný disk do prevádzkového stavu, v ktorom bol, keď ste zakúpili počítač, pričom sa neodstránia dátové súbory v počítači.

Nosič na obnovenie systému môžete použiť:

- V prípade poruchy operačného systému, ktorá znemožní využitie možností na obnovu, ktoré sú nainštalované do vášho počítača.
- V prípade poruchy pevného disku, ktorá znemožní obnovenie údajov.

Obnovenie obrazu počítača z výroby pomocou nosiča na obnovenie systému:

1. Vložte disk na obnovu systému alebo kľúč USB do počítača a reštartujte počítač.
2. Keď sa zobrazí logo DELL™, okamžite stlačte klávesu <F12>.

 **POZNÁMKA:** Ak čakáte prídlho a zobrazí sa logo operačného systému, vyčkajte, kým nevidíte pracovnú plochu Microsoft® Windows®. Potom vypnite počítač a pokúste sa znovu.

3. Zo zoznamu vyberte vhodné zariadenie na zavedenie systému a stlačte kláves <Enter>.
4. Pre dokončenie obnovenia postupujte podľa pokynov na obrazovke.

## Dell Factory Image Restore

 **VAROVANIE:** Pri použití nástroja Dell Factory Image Restore sa natrvalo zmažú všetky dáta na pevnom disku a odstránia všetky programy alebo ovládače nainštalované po nadobudnutí počítača. Ak je to možné, pred použitím tejto možnosti si dáta zálohujte. Nástroj Dell Factory Image Restore používajte, len ak Obnovovanie systému nedokázalo vyriešiť problém vášho operačného systému.



 **POZNÁMKA:** Na niektorých počítačoch alebo v niektorých krajinách nemusí byť nástroj Dell Factory Image Restore k dispozícii.

Nástroj Dell Factory Image Restore používajte len ako poslednú možnosť obnovy operačného systému. Táto možnosť prinavrátí prevádzkový stav vášho pevného disku, v akom sa nachádzal, keď ste počítač zakúpili. Všetky

programy alebo súbory, ktoré ste pridali po nadobudnutí počítača, vrátane dátových súborov, sa natrvalo z pevného disku vymažú. Dátové súbory zahŕňajú dokumenty, tabuľky, e-mailové správy, digitálne fotografie, hudobné súbory atď. Ak je to možné, pred použitím nástroja Factory Image Restore všetky dáta zálohujte.

### Vykonanie Dell Factory Image Restore

1. Zapnite počítač.
2. Keď sa zobrazí logo DELL™, opakovane stlačte kláves <F8>, čím sa dostanete do okna **Rozšírené možnosti štartu**.  
 **POZNÁMKA:** Ak čakáte pridlho a zobrazí sa logo operačného systému, vyčkajte, kým nevidíte pracovnú plochu Microsoft® Windows®. Potom vypnite počítač a pokúste sa znovu.
3. Zvoľte možnosť **Oprava vášho počítača**. Zobrazí sa okno **Možnosti obnovy systému**.

4. Zvoľte rozloženie klávesnice a kliknite na tlačidlo **Ďalej**.
5. Pre prístup k možnostiam obnovy sa musíte prihlásiť ako miestny používateľ. Kvôli prístupu k príkazovému riadku do poľa **Meno používateľa** napíšte `administrator` a potom kliknite na **OK**.
6. Kliknite na položku **Dell Factory Image Restore**.  
Zobrazí sa uvítacia obrazovka **Dell Factory Image Restore**.  
 **POZNÁMKA:** V závislosti od vašej konfigurácie možno budete musieť zvoliť **Dell Factory Tools** a potom **Dell Factory Image Restore**.
7. Kliknite na tlačidlo **Ďalej**. Zobrazí sa obrazovka **Potvrdiť zmazanie dát**.  
 **POZNÁMKA:** Ak nechcete pokračovať s programom Factory Image Restore, kliknite na tlačidlo **Zrušiť**.
8. Začiarknutím políčka potvrdíte, že chcete pokračovať v preformátovaní pevného disku a obnovení systémového softvéru na výrobný stav a potom kliknite na tlačidlo **Ďalej**.  
Proces obnovy sa spustí a jeho dokončenie môže trvať päť alebo viac minút. Po obnovení operačného systému a z výroby nainštalovaných aplikácií na stav z výroby sa zobrazí hlásenie.
9. Kliknutím na tlačidlo **Dokončiť** reštartujte počítač.

# Získanie pomoci

Ak sa vyskytne problém s počítačom, môžete ho diagnostikovať a odstrániť vykonaním nasledujúcich krokov:

1. Prečítajte si „Riešenie problémov“ na strane 29, kde nájdete informácie a postupy týkajúce sa problému, ktorý sa vyskytol vo vašom počítači.
2. Prečítajte si časť „Dell Diagnostics“ na strane 41, kde sú uvedené postupy, ako spustiť Dell Diagnostics.
3. Vyplňte „Diagnostic Checklist“ (Diagnostický kontrolný zoznam) na strane 60.
4. Využite rozsiahlu škálu online služieb technickej podpory spoločnosti Dell (**support.dell.com**) ako pomôcku pri inštalácii a odstraňovaní problémov. Podrobnejší zoznam služieb technickej podpory Dell nájdete v časti „Služby on-line“ na strane 56.
5. Ak predchádzajúce kroky daný problém neodstránili, prečítajte si „Ako kontaktovať spoločnosť Dell“ na strane 61.



**POZNÁMKA:** Zavolajte na oddelenie technickej podpory spoločnosti Dell z telefónu, ktorý sa nachádza v blízkosti počítača, aby vám pracovník oddelenia technickej podpory mohol asistovať pri vykonaní akýchkoľvek potrebných postupov.



**POZNÁMKA:** Systém kódu expresnej služby spoločnosti Dell nemusí byť dostupný vo všetkých krajinách.



Po výzve automatizovaného telefónneho systému spoločnosti Dell zadajte kód expresnej služby, aby vás systém presmeroval na príslušný technický personál. Ak nemáte kód expresnej služby, otvorte priečink **Príslušenstvo Dell**, dvakrát kliknite na ikonu **Kód expresnej služby** a postupujte podľa pokynov.

 **POZNÁMKA:** Niektoré z nasledujúcich služieb nie sú vždy dostupné vo všetkých miestach mimo kontinentálneho územia Spojených štátov. Požiadajte telefonicky miestneho zástupcu spoločnosti Dell o informácie o dostupnosti.

## Technická podpora a zákaznícke služby

Oddelenie technickej podpory spoločnosti Dell je k dispozícii na zodpovedanie vašich otázok týkajúcich sa hardvéru Dell. Naši pracovníci oddelenia technickej podpory používajú počítačové diagnostické nástroje na poskytovanie rýchlych a presných odpovedí.

Ak sa chcete obrátiť na oddelenie technickej podpory spoločnosti Dell, prečítajte si časť „Skôr než zavoláte“ na strane 59, a potom si prečítajte kontaktné informácie platné pre váš región, alebo navštívte webovú stránku **support.dell.com**.

## DellConnect

DellConnect™ je jednoduchý nástroj prístupný on-line, ktorý umožňuje zástupcovi servisu a technickej podpory spoločnosti Dell pristupovať do vášho počítača prostredníctvom širokopásmového pripojenia, diagnostikovať problém a odstrániť ho pod vašim dohľadom. Ďalšie informácie nájdete na webovej lokalite **support.dell.com/dellconnect**.

## Online služby

Informácie o výrobkoch a službách spoločnosti Dell nájdete v týchto webových sídlach:

- [www.dell.com](http://www.dell.com)
- [www.dell.com/ap](http://www.dell.com/ap) (iba Ázia a Tichomorská oblasť)
- [www.dell.com/jp](http://www.dell.com/jp) (iba Japonsko)
- [www.euro.dell.com](http://www.euro.dell.com) (iba Európa)
- [www.dell.com/la](http://www.dell.com/la) (Latinská Amerika a Karibik)
- [www.dell.ca](http://www.dell.ca) (iba Kanada)

Prístup k technickej podpore spoločnosti Dell získate prostredníctvom nasledujúcich webových sídiel a e-mailových adries:

### Webové stránky technickej podpory spoločnosti Dell

- [support.dell.com](http://support.dell.com)
- [support.jp.dell.com](http://support.jp.dell.com) (iba Japonsko)
- [support.euro.dell.com](http://support.euro.dell.com) (iba Európa)

### E-mailové adresy oddelenia technickej podpory spoločnosti Dell

- [mobile\\_support@us.dell.com](mailto:mobile_support@us.dell.com)
- [support@us.dell.com](mailto:support@us.dell.com)
- [la-techsupport@dell.com](mailto:la-techsupport@dell.com) (iba Latinská Amerika a Karibik)
- [apsupport@dell.com](mailto:apsupport@dell.com) (iba Ázia a Tichomorská oblasť)

### E-mailové adresy oddelenia marketingu a predaja spoločnosti Dell

- [apmarketing@dell.com](mailto:apmarketing@dell.com) (iba Ázia a Tichomorská oblasť)
- [sales\\_canada@dell.com](mailto:sales_canada@dell.com) (iba Kanada)

### Anonymné FTP

- [ftp.dell.com](http://ftp.dell.com)

Prihláste sa ako `anonymous` (anonymný) používateľ a ako heslo použite svoju e-mailovú adresu.

## Automatizovaná služba stavu objednávky

Ak chcete skontrolovať stav objednaných produktov od spoločnosti Dell, navštívte webovú lokalitu **support.dell.com**, alebo zavolajte na automatizovanú službu stavu objednávky. Nahrávka si od vás vypýta informácie potrebné na identifikáciu vašej objednávky a podanie informácií. Telefónne čísla, ktoré možno volať z vašej oblasti, nájdete v časti „Ako kontaktovať spoločnosť Dell“ na strane 61.

Ak máte problém s objednávkou (napr. chýbajúce diely, nesprávne diely alebo nesprávna fakturácia), obráťte sa na oddelenie zákazníckych služieb spoločnosti Dell. Keď voláte, majte svoju faktúru alebo dodací list poruke. Telefónne čísla, ktoré možno volať z vašej oblasti, nájdete v časti „Ako kontaktovať spoločnosť Dell“ na strane 61.

## Informácie o výrobku



Ak potrebujete informácie o ďalších produktoch spoločnosti Dell, alebo chcete zadať objednávku, navštívte webovú lokalitu spoločnosti Dell na adrese **www.dell.com**. Ak chcete získať informácie o telefónnom čísle platnom pre váš región alebo hovoriť priamo s pracovníkom predaja, pozrite „Ako kontaktovať spoločnosť Dell“ na strane 61.

## Vrátenie položiek na záručnú opravu alebo na dobropis

Pripravte si všetky položky, ktoré chcete vrátiť (či už na opravu alebo za kredit):

 **POZNÁMKA:** Skôr než vrátite výrobok spoločnosti Dell, uistite sa, že ste odzložovali všetky údaje z pevného disku a z ostatných pamäťových nosičov. Odstráňte všetky dôverné, vlastné a osobné informácie a odstrániteľné nosiče ako disky CD a pamäťové karty. Dell nezodpovedá za žiadne dôverné, vlastné alebo osobné informácie; za stratu, poškodenie údajov; za poškodenie alebo stratu odstrániteľných nosičov vo vrátenom počítači.

1. Zateľonujte do spoločnosti Dell, kde vám poskytnú autorizačné číslo vrátenia materiálu, ktoré čitateľne napíšete na vonkajšiu stranu krabice. Telefónne čísla, ktoré možno volať z vašej oblasti, nájdete v časti „Ako kontaktovať spoločnosť Dell“ na strane 61.
2. Priložte kópiu faktúry a list s uvedením dôvodu, pre ktorý tovar vraciate.
3. Priložte kópiu diagnostického kontrolného zoznamu (pozri „Diagnostický kontrolný zoznam“ na strane 60) s vyznačením testov, ktoré ste vykonali, a chybovými hláseniami aplikácie Dell Diagnostics (pozri „Dell Diagnostics“ na strane 41).
4. Ak vraciate tovar za kredit, priložte celé príslušenstvo, ktoré k vrátenému tovaru patrí (napájacie káble, softvér, príručky atď.).

5. Zariadenie, ktoré vraciate, zabaľte do pôvodného (alebo ekvivalentného) baliaceho materiálu.
-  **POZNÁMKA:** Za zaplatenie prepravného je zodpovedný odosielateľ. Odosielateľ je taktiež zodpovedný za poistenie vracaného produktu a súčasne znáša riziko jeho straty počas odoslania do spoločnosti Dell. Zásielky na dobierku sa neprijímajú.
-  **POZNÁMKA:** Vrátené zásielky, ktoré nespĺňajú vyššie uvedené požiadavky, budú z prijímacieho miesta spoločnosti Dell vrátené odosielateľovi.

## Skôr než zavoláte

 **POZNÁMKA:** Keď budete telefonovať, pripravte si kód expresnej služby. Tento kód pomôže automatizovanému systému spoločnosti Dell efektívnejšie presmerovať váš hovor. Je možné, že budete potrebovať svoju servisnú značku (je na etikete na vrchu počítača).

Nezabudnite vyplniť nasledovný diagnostický kontrolný zoznam. Skôr než zavoláte do spoločnosti Dell, podľa možnosti počítač zapnite a volajte z telefónu pri počítači alebo v jeho blízkosti. Je možné, že vás volaný vyzve, aby ste pomocou klávesnice zadali určité príkazy, počas prevádzky sprostredkovali podrobné informácie alebo aby ste sa pokúsili vykonať niektoré kroky na odstránenie problémov, ktoré sa dajú realizovať len priamo pri počítači. Majte pripravenú dokumentáciu k počítaču.

### Diagnostický kontrolný zoznam

- Meno:
- Dátum:
- Adresa:
- Telefónne číslo:
- Servisná značka a kód expresnej služby (je na etikete na vrchu počítača):
- Autorizačné číslo vrátenia materiálu (ak ho poskytol technik spoločnosti Dell):
- Operačný systém a verzia:
- Zariadenia:
- Rozširujúce karty:
- Ste pripojení na sieť? Áno/Nie
- Sieť, verzia a sieťové rozhranie:
- Programy a verzie:

Pozrite si dokumentáciu k operačnému systému, kde nájdete informácie o obsahu spúšťacích súborov systému. Ak je počítač pripojený k tlačiarni, každý súbor si vytlačte. V opačnom prípade si pred zatelefonovaním do spoločnosti Dell zaznamenajte obsah každého súboru.

- Chybové hlásenie, zvukový signál alebo diagnostický kód:
- Popis problémov a vykonané kroky pri odstraňovaní problémov:

## Ako kontaktovať spoločnosť Dell

Telefónne číslo platné pre zákazníkov v Spojených štátoch je 800-WWW-DELL (800 999 3355).

 **POZNÁMKA:** Ak nemáte aktívne pripojenie na Internet, kontaktné informácie nájdete vo faktúre, dodacom liste, účtenke alebo v produktovom katalógu spoločnosti Dell.

Spoločnosť Dell ponúka niekoľko možností podpory a servisu online a telefonicky. Dostupnosť sa však líši podľa danej krajiny a výrobku a niektoré služby nemusia byť vo vašej oblasti dostupné.

Kontaktovanie spoločnosti Dell vo veci predaja, technickej podpory alebo služieb zákazníkom:

1. Navštívte stránku **[www.dell.com/contactdell](http://www.dell.com/contactdell)**.
2. Vyberte svoju krajinu alebo oblasť.
3. V závislosti od vašej požiadavky zvolte odkaz na príslušnú službu alebo technickú podporu.
4. Vyberte vhodný spôsob kontaktovania spoločnosti Dell.

# Hľadanie ďalších informácií a zdrojov

## Ak potrebujete:

preinštalovať váš operačný systém

spustiť diagnostický program pre váš počítač

preinštalovať systémový softvér počítača

získať viac informácií o operačnom systéme Microsoft® Windows® a jeho funkciách

modernizovať váš počítač s novou alebo doplnkovou pamäťou alebo novým pevným diskom

preinštalovať alebo vymeniť opotrebovanú alebo chybnú časť

## Pozrite:

„Nosič na obnovenie systému“ na strane 51.

„Dell Diagnostics“ na strane 41

„Na prevzatie od Dell“ na strane 37

**support.dell.com**

*Servisnú príručku* na adrese  
**support.dell.com/manuals**



**POZNÁMKA:** V niektorých krajinách otvorenie počítača a výmena jeho častí môže mať za následok stratu vašej záruky. Skôr ako začnete niečo robiť vo vnútri vášho počítača skontrolujte si vašu záruku a zásady vracania výrobkov.



## Ak potrebujete:

---

nájsť informácie o správnej bezpečnostnej praxi pre váš počítač,

preštudovať si Záručné informácie, Lehoty a podmienky (len v U.S.A.), Bezpečnostné pokyny, Informácie o predpisoch, Ergonomické informácie a Licenčnú zmluvu s konečným používateľom

nájsť svoju servisnú značku/kód expresného servisu — Servisnú značku budete potrebovať pri identifikácii svojho počítača na stránke **[support.dell.com/manuals](http://support.dell.com/manuals)** alebo pri kontakte s technickou podporou

## Pozrite:

---

bezpečnostné pokyny, ktoré ste dostali s vaším počítačom, pred začatím práce vnútri počítača. Ďalšie informácie o bezpečnosti a overených postupoch nájdete na stránke so zákonnými požiadavkami na adrese

**[www.dell.com/regulatory\\_compliance](http://www.dell.com/regulatory_compliance)**.

hornú stranu počítača

stredisko technickej podpory spoločnosti Dell. Stredisko technickej podpory Dell spustíte kliknutím na ikonu  na lište s úlohami.

### **Ak potrebujete:**

nájsť ovládače a preberateľné súbory;  
súbory readme

obrátiť sa na k technickú podporu a pomoc  
ohľadom výrobku

skontrolovať stav svojej objednávky  
nového nákupu

nájsť riešenia a odpovede na bežné otázky



vyhľadať informácie o najnovších  
aktualizáciách a technických zmenách  
vášho počítača alebo špeciálnu technicko-  
referenčnú dokumentáciu pre technikov  
alebo skúsených používateľov

### **Pozrite:**

webovú stránku technickej podpory Dell na  
adrese **support.dell.com**

# Technické údaje

Táto časť prináša informácie, ktoré môžete potrebovať pri nastavovaní, aktualizácii ovládačov a modernizácii vášho počítača.

 **POZNÁMKA:** Ponuka sa môže líšiť podľa oblasti. Ďalšie informácie týkajúce sa konfigurácie vášho počítača získate kliknutím na **Štart**  → **Pomoc a technická podpora** a potom zvolíte možnosť pre prezeranie informácií o vašom počítači.

## Model počítača

---

Studio XPS™ 7100

## Procesor

---

Typy	AMD Phenom™ II AMD Athlon™ II
------	----------------------------------

## Informácie o počítači

---

Systémová čipová sada	AMD RS785 + SB710
Podpora RAID	RAID 0 (prekladanie) RAID 1 (zrkadlenie)
Šírka dátovej zbernice	16 bitov
Šírka zbernice DRAM	64 bitov
BIOS čip (NVRAM)	8 MB

### Pamäť

---

Konektory	štyri interne prístupné zásuvky DDR3 DIMM
Typ pamäte	1333-MHz DDR3 DIMM; iba pamäte ne-ECC
Možné konfigurácie	2 GB, 4 GB, 6 GB, 8 GB, 12 GB a 16 GB
Minimálne	2 GB
Maximálne	16 GB

 **POZNÁMKA:** Pokyny k rozšíreniu pamäte nájdete v *Servisnej príručke* na adrese [support.dell.com/manuals](http://support.dell.com/manuals).

### Zvuk

---

Typ	Integrovaný 7.1 kanálový; High Definition Audio s podporou S/PDIF
-----	---

### Diskové jednotky

---

Prístupné externe	dva 5,25-palcové panely jednotiek pre SATA DVD+/-RW Super Multi Drive alebo Blu-ray Disc™ combo (voliteľné) alebo jednotka Blu-ray Disc RW (voliteľné) jeden 3,5-palcový panel pre Flexdock
Prístupné interne	dva 3,5-palcové panely jednotiek pre pevné disky SATA

### Video

---

Integrovaná	ATI Radeon™ HD 4200 Graphics
Diskrétna	karta PCI Express x16

**Komunikácia**

Bezdrôtová (voliteľná)	Bezdrôtová technológia Wi-Fi/Bluetooth®
---------------------------	--

**Rozširujúca zbernica**

PCI Express	Zásuvka Gen2 x1 obojsmerná rýchlosť — 1 GB/s
	Zásuvka Gen2 x16 obojsmerná rýchlosť — 16 GB/s
PCI	32 bitová rýchlosť — 33 MHz
SATA 2.0	1,5 Gb/s a 3,0 Gb/s
USB 2.0	vysoká rýchlosť — 480 Mb/s plná rýchlosť — 12 Mb/s nízka rýchlosť — 1,2 Mb/s

**Fyzikálne vlastnosti**

Výška	407,75 mm (16,02")
Šírka	185,81 mm (7,31")
Hĺbka	454,67 mm (17,9")
Hmotnosť	10,18 kg (22,4 libier)

### Čítačka pamäťových kariet

---

Podporované karty

- karta CompactFlash (CF)
- karta Smart Media (SM)
- karta xD-Picture (xD)
- karta Memory Stick (MS)
- karta Memory Stick Duo
- karta Memory Stick PRO Duo
- karta Memory Stick PRO (MSPRO)
- karta Memory Stick PRO HG (MSPRO HG)
- karta SecureDigital (SD)
- karta SecureDigital Card (SDHC) 2.0
- karta MultiMedia Card (MMC)
- MicroDrive (MD)

### Externé konektory

---

Sieťové rozhranie	konektor RJ45
USB	dva konektory na hornom paneli, dva na prednom paneli a štyri na zadnom paneli, kompatibilné s USB 2.0
Zvuk	horný panel — konektory pre slúchadlá a mikrofón zadný panel — šesť konektorov pre podporu 7.1
S/PDIF	jeden digitálny (optický) konektor S/PDIF
eSATA	jeden konektor na zadnom paneli
DVI	jeden 29-kolíkový konektor
HDMI	jeden 19-kolíkový konektor

**Konektory systémovej dosky**

Pamäť	štyri 240-kolíkové konektory
PCI	jeden 124-kolíkový konektor
PCI Express x1	dva 36-kolíkové konektory
PCI Express x16	jeden 164-kolíkový konektor
Napájanie (systémová doska)	jeden 24-kolíkový konektor EPS 12 V
Ventilátor skrinky	dva 3-kolíkové konektory
Ventilátor procesora	jeden 4-kolíkový konektor
Konektory USB	štyri 9-kolíkové konektory
Predný audio konektor	jeden 9-kolíkový konektor pre 2-kanálový stereo zvuk a mikrofón

**Konektory systémovej dosky**

SATA	päť 7-kolíkových konektorov
S/PDIF výstup	jeden 5-kolíkový konektor

**Rozširovacie zásuvky**

PCI	
Konektory	jeden
Veľkosť konektora	124-pólový konektor
Dátová šírka konektora (maximum)	32 bitov
PCI Express x1	
Konektory	dva
Veľkosť konektora	36-pólový konektor
Dátová šírka konektora (maximum)	Dráha 1 PCI Express

### Rozširovacie zásuvky

---

PCI Express x16

Konektory	jeden
Veľkosť konektora	164-pólový konektor
Dátová šírka konektora (maximum)	16 PCI Express pripojení

### Napájanie

---

Jednosmerný napájací zdroj (460 W)

Maximálne odvádzanie tepla 2413 BTU/h

**POZNÁMKA:** Odvádzanie tepla sa vypočíta s použitím menovitého výkonu napájacieho zdroja.

### Napájanie

---

Vstupné napätie	115/230 V AC
Vstupný kmitočet	50/60 Hz
Menovitý výstupný prúd	8 A/4 A

### Batéria

---

Gombíková batéria 3 V CR2032 lítiová gombíková

### Prostredie počítača

---

Teplotný rozsah

Prevádzka	10 °C až 35 °C (50 °F až 95 °F)
Skladovanie	-40 °C až 65 °C (-40 °F až 149 °F)



**Prostredie počítača**

Relatívna vlhkosť (maximálna) 20% až 80% (nekondenzujúca)

Maximálne vibrácie (použitím náhodného vibračného spektra, ktoré simuluje používateľské prostredie)

Prevádzka 0.26 GRMS

Skladovanie 2.2 GRMS

Maximálny šok (v prevádzke — meraný pomocou nástroja Dell Diagnostic bežiaceho na pevnom disku a polovičným sínusovým impulzom s trvaním 2 ms; mimo prevádzky — meraný s pevným diskom v polohe so zaparkovanými hlavami a polovičným sínusovým impulzom s trvaním 26 ms):

**Prostredie počítača**

Prevádzka 40 G na 2 ms so zmenou rýchlosti 20 palcov/s (51 cm/s)

Mimo prevádzky 45 G na 26 ms so zmenou rýchlosti 288 palcov/s (732 cm/s)

Nadmorská výška (maximálna):

Prevádzka –15,2 až 3048 m (–50 až 10 000 stôp)

Skladovanie –15,2 až 10 668 m (–50 až 35 000 stôp)

Úroveň vzduchom prenášaných kontaminantov G2 alebo nižšia, ako je definované v norme ISA-S71.04-1985

# Príloha

## Oznámenie o výrobku Macrovision

Tento výrobok je vybavený technológiou na ochranu autorských práv, ktorá je chránená určitými US patentmi a ďalšími právami na ochranu duševného vlastníctva vo vlastníctve spoločnosti Macrovision Corporation a ďalších majiteľov práv. Použitie tejto technológie na ochranu autorských práv musí byť schválené spoločnosťou Macrovision Corporation a je vyhradené len pre domáce alebo iné obmedzené použitie pri zobrazovaní, ak nebolo spoločnosťou Macrovision povolené ináč. Reverzné inžinierstvo a dekódovanie sú zakázané.

## Informácie pre NOM alebo Official Mexican Standard (iba pre Mexiko)

Nasledujúce informácie sa poskytujú pre zariadenia popísané v tomto dokumente v súlade s požiadavkami normy Official Mexican Standard (NOM):

### Importér:

Dell México S.A. de C.V.

Paseo de la Reforma 2620 – Flat 11°

Col. Lomas Altas

11950 México, D.F.

<b>Regulačné číslo modelu</b>	<b>Vstupné napätie</b>	<b>Vstupný kmitočet</b>	<b>Menovitý výstupný prúd</b>
D03M	115/230 V	50/60 Hz	8 A/4 A

Detaily si prečítajte v bezpečnostných informáciách, ktoré boli dodané spolu s počítačom.

Ďalšie informácie o bezpečnosti a overených postupoch nájdete na stránke so zákonnými požiadavkami na adrese **[www.dell.com/regulatory\\_compliance](http://www.dell.com/regulatory_compliance)**.

# Register

## C

čipová sada **65**

## D

DataSafe Local Backup **48**

DellConnect **55**

Dell Diagnostics **41**

disky CD, prehrávanie a vytváranie **26**

disky DVD, prehrávanie a vytváranie **26**

## E

e-mailové adresy

technickej podpory **56**

e-mailové adresy podpory **56**

## I

ISP

Internet Service Provider **15**

## K

kód expresného servisu **25, 54**

konektory na prednej strane **18**

Kontaktovanie spoločnosti Dell on-line **61**

kontrolka aktivity pevného disku **19**

## N

Nosič na obnovenie systému **51**

## O

- obnovenie výrobného obrazu **52**
- odoslanie výrobkov
  - na vrátenie alebo do opravy **58**
- otvor bezpečnostného kábla **21**
- ovládače a súbory na prevzatie **64**

## P

- pevný disk
  - typ **66**
- podpora pamäte **66**
- prihlasovanie FTP, anonymné **56**
- pripojenie
  - voliteľný sieťový kábel **11**
- pripojenie na bezdrôtovú sieť **30**
- pripojenie na Internet **15**
- pripojenie na sieť
  - oprava **30**

- problémy, riešenie **29**
- problémy s hardvérom
  - diagnostika **41**
- problémy s napájaním, riešenie **31**
- problémy so softvérom **33**
- problémy s pamäťou
  - riešenie **32**
- produkty
  - informácie a zakúpenie **57**

## R

- riešenie problémov **29**

## S

- schopnosti počítača **26**
- servisná značka **25, 60**
- sieťový konektor
  - umiestnenie **23**
- softvérové funkcie **26**

## **Register**

spínač a kontrolka napájania **25**

Sprivodca riešením problémov s  
hardvérom **41**

stav objednávky **57**

stránky podpory  
celosvetovo **56**

Systémové hlásenia **38**

## **T**

technická podpora **55**

telefonovanie so spoločnosťou Dell **59**

tlačidlo na vysunutie **19**

## **U**

USB 2.0

predné konektory **19**

zadné konektory **23**

## **V**

vrátenie v záruke **58**

## **W**

webové stránky podpory Dell **64**

Windows

Sprivodca kompatibilitou programu **34**

Windows, preinštalovanie **46**

## **Z**

zákaznícky servis **55**



Vytlačené v Írsku.

[www.dell.com](http://www.dell.com) | [support.dell.com](http://support.dell.com)



09R3RGA00